

# SCHLOSSGARTENBRUNNEN

CASTLE GARDEN FOUNTAIN

FONTAINE DU JARDIN DU CHÂTEAU

KASTEEL TUINFONTEIN



Art. Nr. 130129

**D** Machen Sie sich bitte vor Beginn des Bastelns mit dem Bausatzinhalt und der Anleitung vertraut und prüfen Sie die Vollständigkeit. Im Reklamationsfall gilt die gesetzliche Gewährleistungspflicht. Sollte ein Teil fehlen, übersenden Sie bitte den Teilwunsch und den Kaufbeleg an: Gebr. FALLER GmbH, Kundendienst, Kreuzstraße 9, D-78148 Gütenbach, kundendienst@faller.de. Sollten Sie einmal weitere Ersatzteile benötigen, senden wir Ihnen den benötigten Spritzling, bei Verfügbarkeit, gerne kostenpflichtig zu. Bitte beachten Sie, dass produktionsbedingt Einzelteile übrig bleiben können.

**GB** Before building your model, please familiarize yourself with the contents of the kit and the instructions for use, also checking whether the set of parts is complete. In case of any complaint, the legal guarantee obligation shall apply. Should a part be missing, please send the designation of the part required and the receipt documenting your purchase to: Gebr. FALLER GmbH, Kundendienst, Kreuzstraße 9, D-78148 Gütenbach, kundendienst@faller.de. Should you require further spare parts one day, we shall be pleased to send you, with costs, the required sprue, if it is available. Please note that, on grounds of the production process, some single injection molded parts may be superfluous.

**F** Avant d'assembler votre modèle veuillez d'abord vous familiariser avec le contenu du kit et vérifier que le lot de pièces soit complet. En cas de réclamation la garantie légale s'appliquera. Au cas où une pièce manquerait, veuillez envoyer la désignation de la pièce souhaitée et le bon d'achat à: Gebr. FALLER GmbH, Kundendienst, Kreuzstraße 9, D-78148 Gütenbach, kundendienst@faller.de. Au cas où vous auriez besoin un jour d'autres pièces détachées, nous vous enverrons volontiers la grappe requise, si elle est disponible, contre paiement. Veuillez noter que, pour des raisons de production, il se peut que des pièces détachées soient superflues.

**NL** Maak uzelf vóór het bouwen vertrouwd met de inhoud van het bouwpakket en met de handleiding en controleer de volledigheid. In geval van reclamatie geldt de wettelijke garantieverplichting. Macht er een onderdeel ontbreken, stuur het verzoek om het gewenste onderdeel en het aankoopbewijs dan naar: Gebr. FALLER GmbH, Kundendienst, Kreuzstraße 9, D-78148 Gütenbach, kundendienst@faller.de. Als u ooit meer reserveonderdelen nodig hebt, sturen wij het benodigde gietstuk, indien beschikbaar, graag tegen betaling naar u op. Let op: om productieredenen kunnen losse onderdelen overblijven.

Für den Zusammenbau des Modells empfehlen wir folgende FALLER-Artikel (sind nicht im Bausatz enthalten):

For the assembly of the kit we recommend following FALLER products (not included in the kit):

Pour l'assemblage du modèle, nous vous recommandons les articles FALLER suivants (non inclus dans le kit):

Om dit model te bouwen adviseren wij de volgende FALLER producten (maken geen deel uit van deze bouwset):

Art. Nr. 170490 | 170492 | 170494  
FALLER SUPER-EXPERT | EXPERT | LASERCUT



Art. Nr. 170688  
SPEZIAL-SEITENSCHNEIDER



Art. Nr. 170687  
FALLER-BASTELMESSER



<b>Inhalt</b>	Spritzlinge	1	1 x	4	1 x	8 D	1 x
<b>Contents</b>	Sprues	2	1 x	5	1 x		
<b>Contenu</b>	Grappes						
<b>Inhoud</b>	Gietstukken	3	1 x	8 CD	1 x		

Sa. Nr. 130 129 1

2

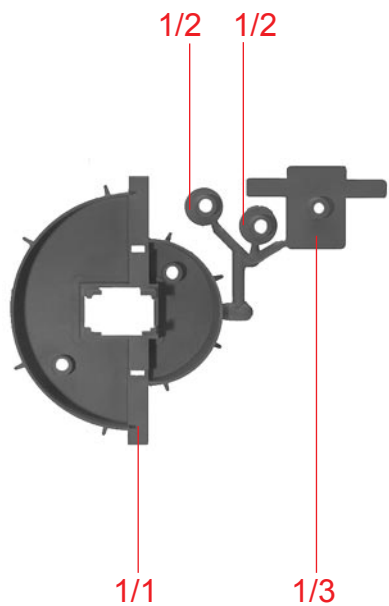

1

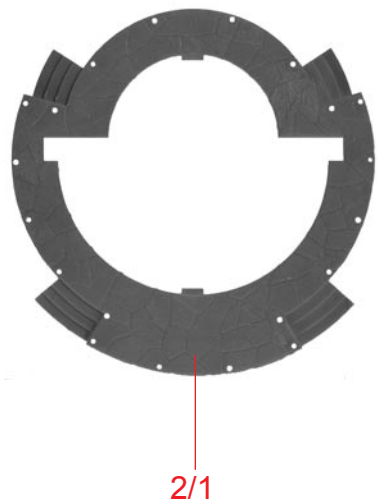

2

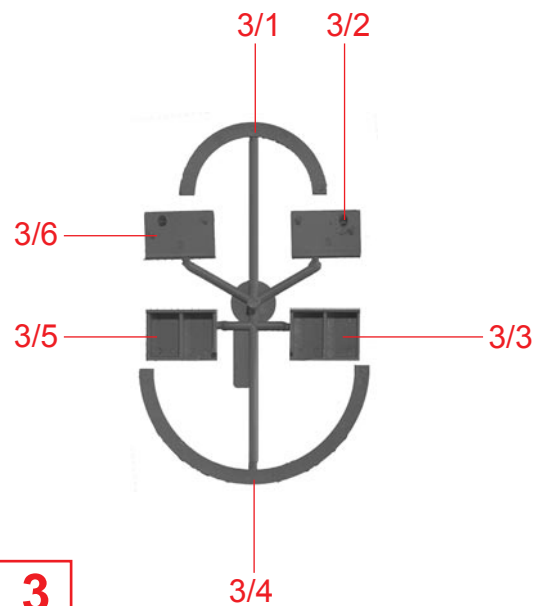

3

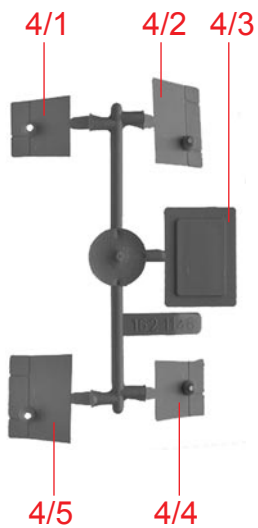

4

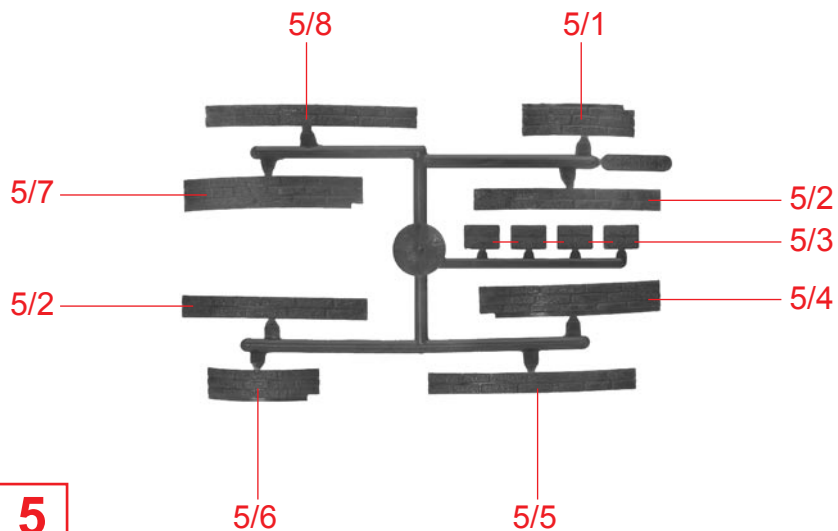

5

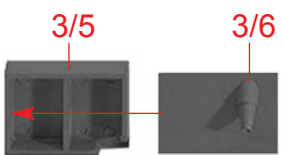

**A**

Wasserdicht verkleben!  
Waterproof bonding!  
Coller de manière étanche !  
Waterdichte hechting!

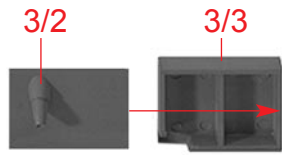

**B**

Wasserdicht verkleben!  
Waterproof bonding!  
Coller de manière étanche !  
Waterdichte hechting!

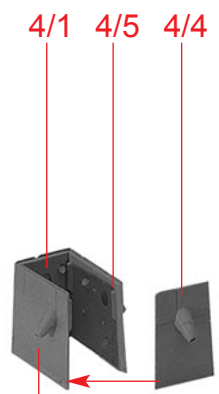

**C**

Wasserdicht verkleben!  
Waterproof bonding!  
Coller de manière étanche !  
Waterdichte hechting!

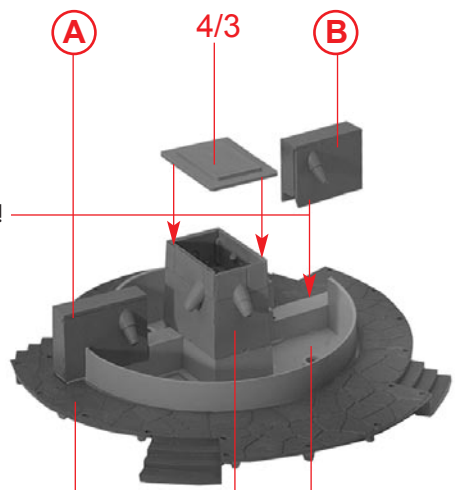

**D**

Wasserdicht verkleben!  
Waterproof bonding!  
Coller de manière étanche !  
Waterdichte hechting!

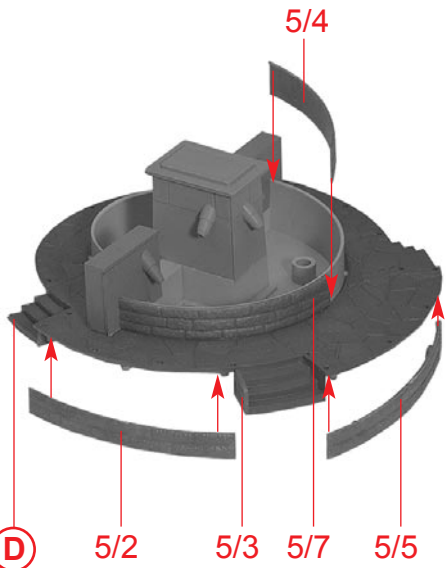

**E**

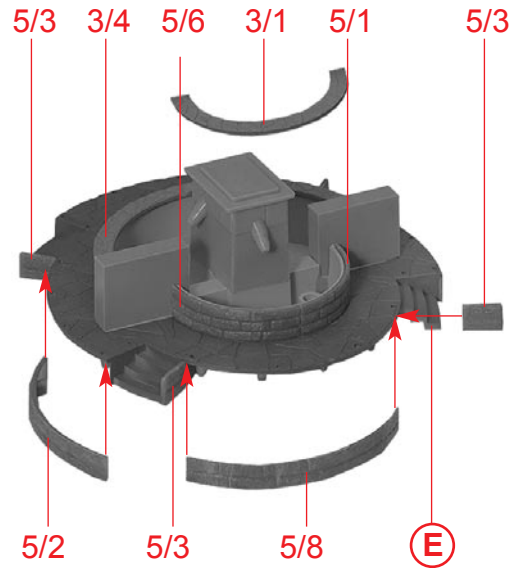

**F**

4

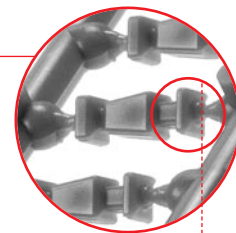
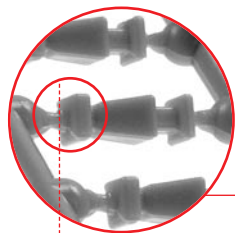

**G** 59 x 

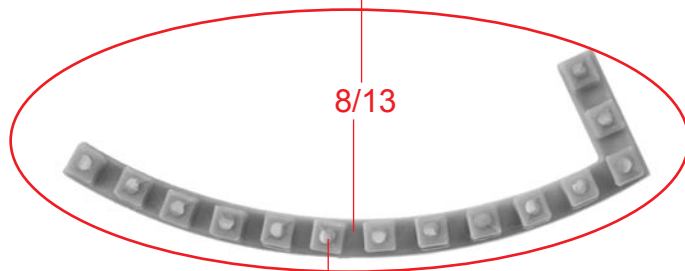
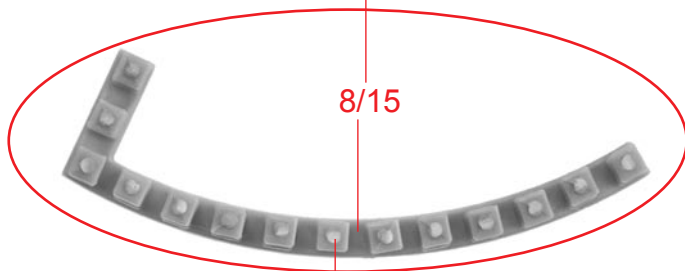
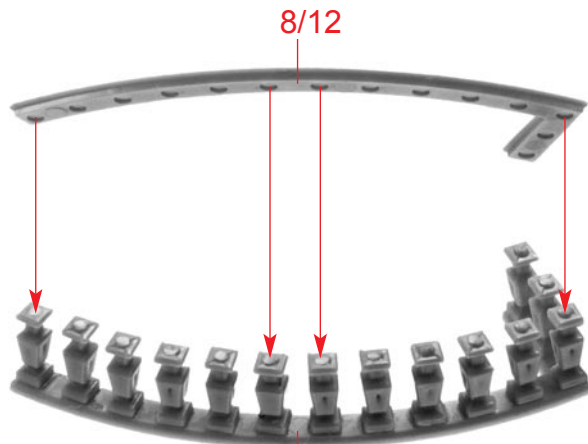
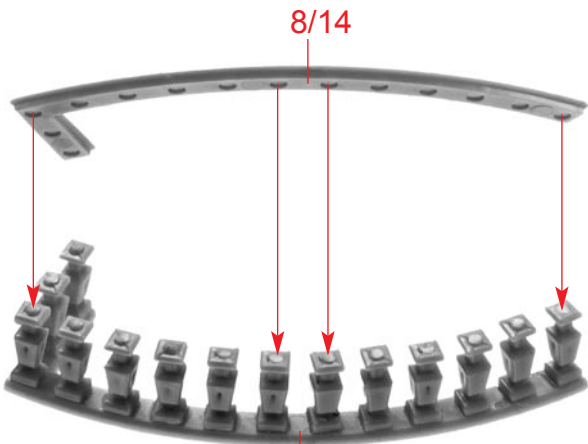

**H**

14 x **G**

**I**

14 x **G**

8/8

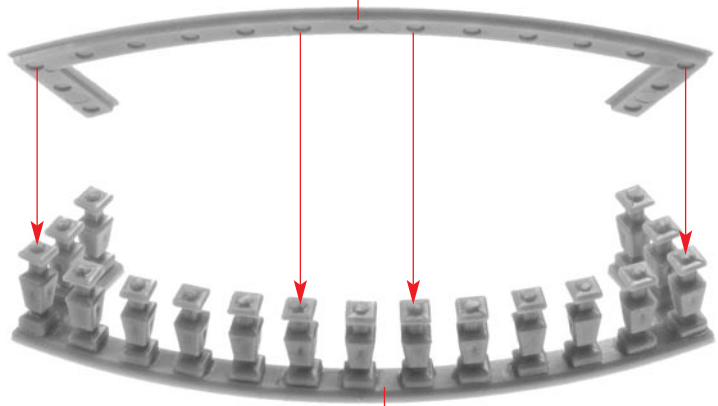

8/9

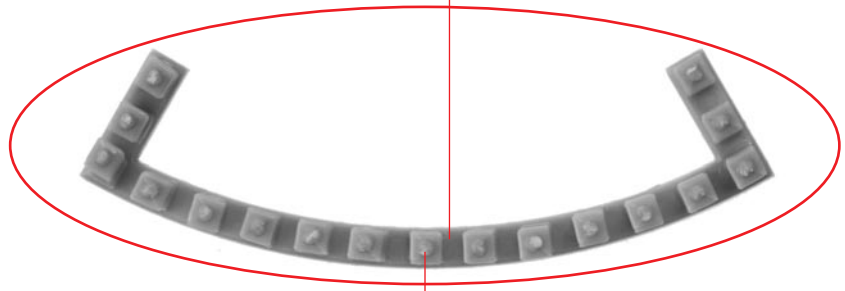

17 x **G**

**J**

8/10

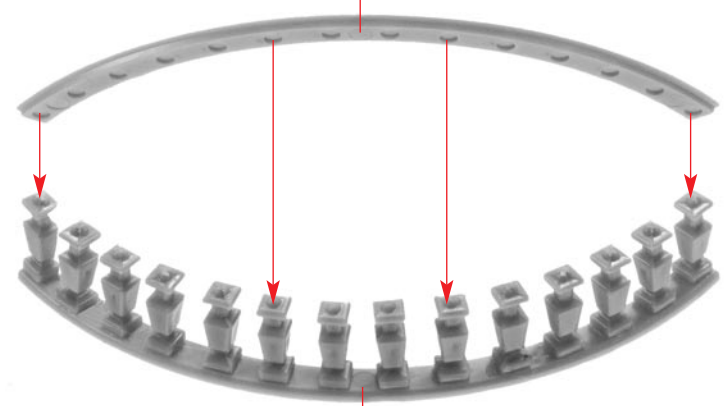

8/11

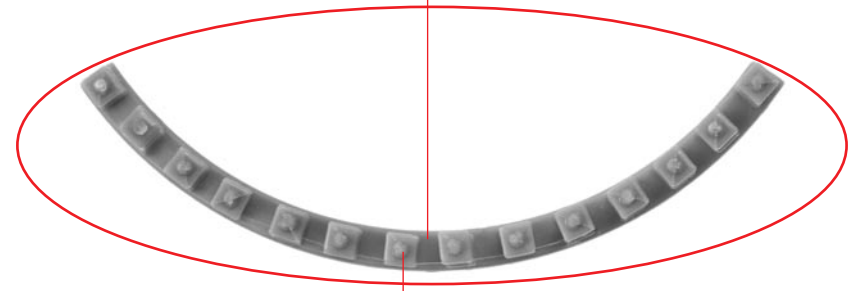

14 x **G**

**K**

6

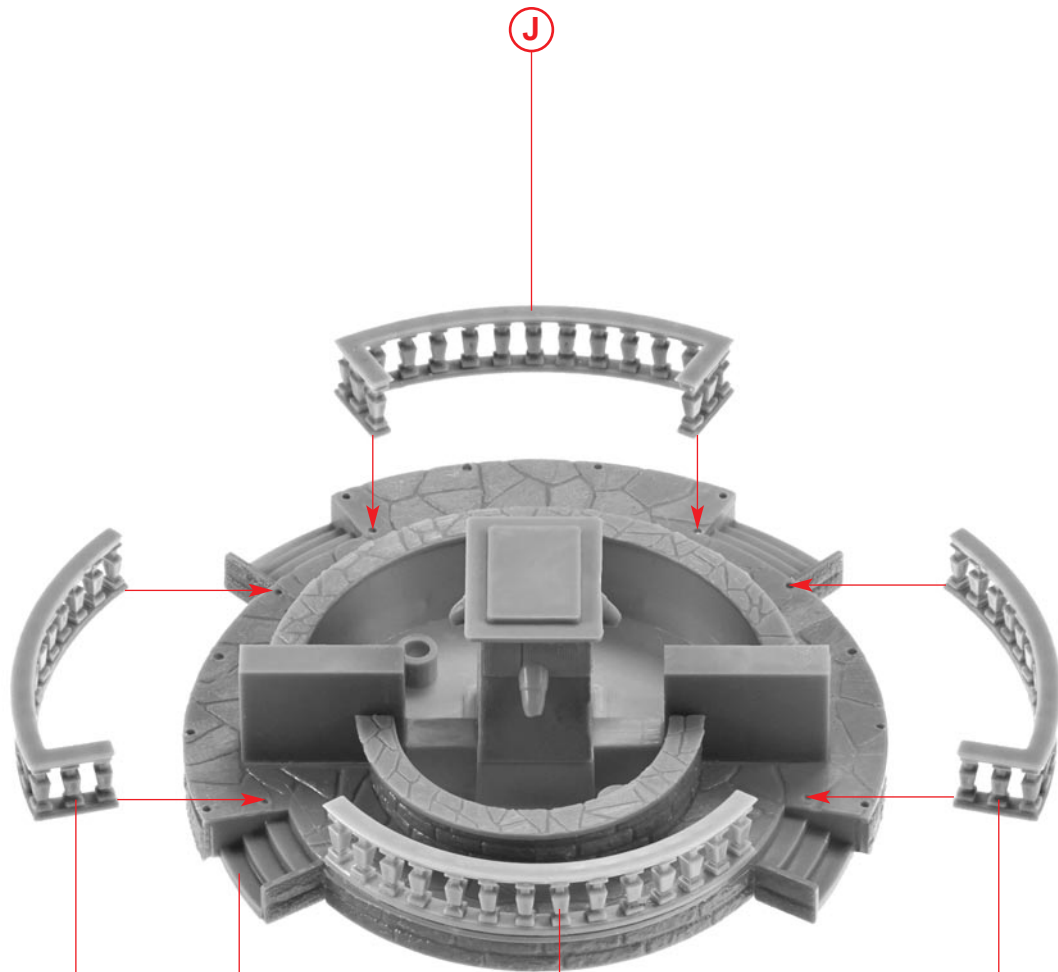

L

I

F

K

H

Montage mit Pumpe Art. Nr. 180627  
Assembly with pump art. no. 180627  
Montage avec pompe article 180627  
Montage met pomp art. nr. 180627

1/2 1/3 1/2

Wasserdicht verkleben!  
Waterproof bonding!  
Coller de manière étanche !  
Waterdichte hechting!

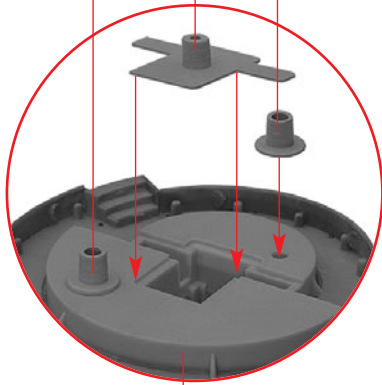

M

L



N

Art. Nr. 180627  
Pumpe, liegt nicht bei  
Pump, not included  
Pompe, non inclus  
Pomp, niet inbegrepen

M

**8** Das Stützmaterial muss sehr vorsichtig abgetrennt werden:  
zuerst an den Zügeln, dann Schrittweise nach unten an der Stützsäule abtrennen.  
Danach seitlich der Vorderläufe und zuletzt das restliche Stützmaterial am Pferd schrittweise abtrennen.  
Die Figur kann farblich gestaltet werden, wir empfehlen die Farben der Firma Vallejo (siehe [www.faller.de](http://www.faller.de)).

The support material must be cut off very carefully:  
Firstly at the reins, then gradually cut away downwards at the support column.  
Then gradually cut off the sides of the front legs and finally the remaining support material on the horse.  
The figure can be coloured, we recommend the colours from Vallejo (see [www.faller.de](http://www.faller.de)).

Le matériau de soutien doit être séparé avec beaucoup de précaution :  
d'abord au niveau des rênes, puis en descendant progressivement le long de la colonne de soutien.  
Ensuite, découper les côtés des pattes avant et enfin le reste du matériel de soutien du cheval.  
La figurine peut être colorée, nous recommandons les couleurs de la société Vallejo (voir [www.faller.de](http://www.faller.de)).

Het steunmateriaal moet heel voorzichtig worden afgesneden:  
Eerst bij de teugels, dan geleidelijk naar beneden bij de steunkolom wegsnijden.  
Snij dan geleidelijk de zijkanten van de voorbenen weg en tenslotte het resterende steunmateriaal op het paard.  
De figuur kan worden ingekleurd, wij raden de kleuren van Vallejo aan (zie [www.faller.de](http://www.faller.de)).

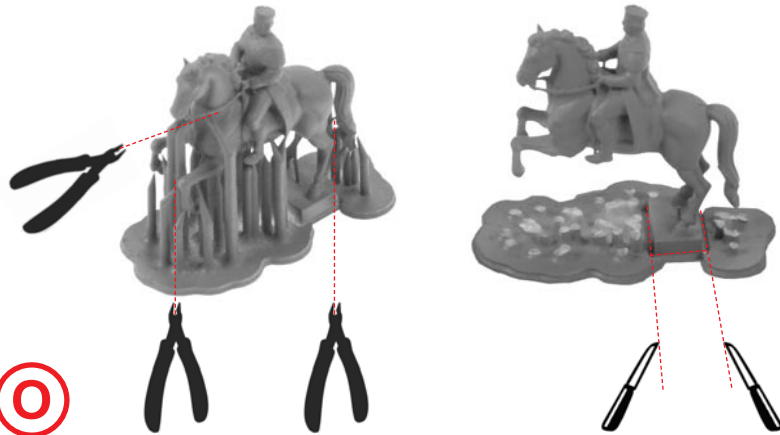

Figur erst auf den Sockel kleben, wenn der Brunnen auf der Anlage positioniert ist.  
Do not stick the figure onto the base until the fountain has been positioned on the system.  
Ne coller la figurine sur le socle que lorsque la fontaine est positionnée sur l'installation.  
Plak de figuur pas op de basis nadat de fontein op het systeem is geplaatst.

Sekundenkleber verwenden.  
Use instant modelling cement.  
Utilisez la colle rapide.  
Gebruik secondenlijm.



**P**

**N**