

47563 POLYPLATE

N Erweiterungs-Set für LKW-Werkstatt 47558

N Extension set for truck workshop 47558

(DE)

Bitte legen Sie die Einzelteile nach Baugruppen zusammen und beginnen Sie dann entsprechend der Zeichnungen mit dem Zusammenbau.

1. Inhalt	1
2. Montage	3

(EN)

Arrange the individual parts by assembly groups, and then begin assembling in accordance with the drawings.

1. Contents	1
2. Mounting	3

1. Inhalt / Contents

Baugruppe Assembly group	Teile-Nr. Part No.	Stück Pieces	Baugruppe Assembly group	Teile-Nr. Part No.	Stück Pieces
A	1	1	D	1	1
	1/B	1		2	1
	2	1	G	1	1
	3	1			
	4	1			
B	1	1	H (Scharniere) (Hinges)	1	8
	1/4	1		2	8
C	1	1	Draht Ø 0,4 mm Wire Ø 0.4 mm	4x ca. 21 mm	
	1/2	1			

(DE)

Dieser Bausatz besteht aus nachhaltigem Polyplate Verbundwerkstoff.

Für den Zusammenbau dieses hochwertigen Polyplate-Bausatzes empfehlen wir unseren kibri Polyplate Kleber, Art. 39997.

(EN)

This kit consists of sustainable Polyplate composite material.

For the assembly of this high-quality Polyplate kit, we recommend our kibri Polyplate glue, item 39997.



Baugruppe A / Assembly group A

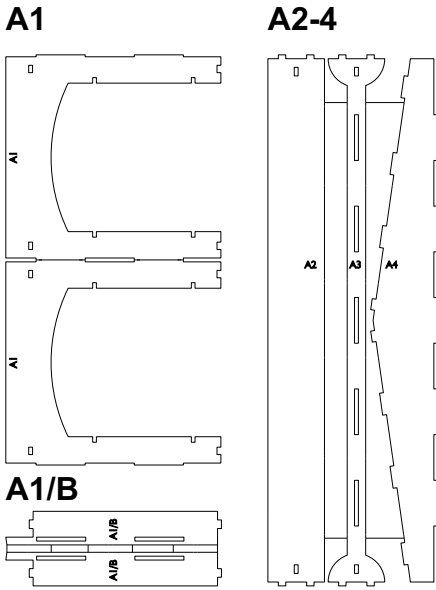

Baugruppe B / Assembly group B

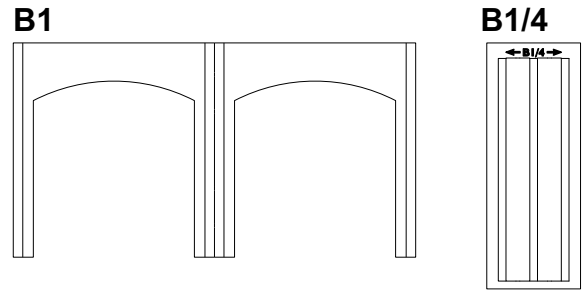

Baugruppe C / Assembly group C

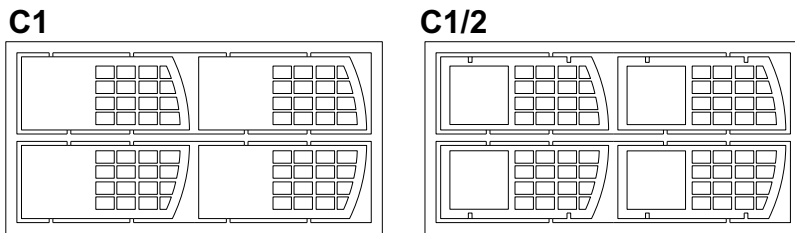

Baugruppe D / Assembly group D

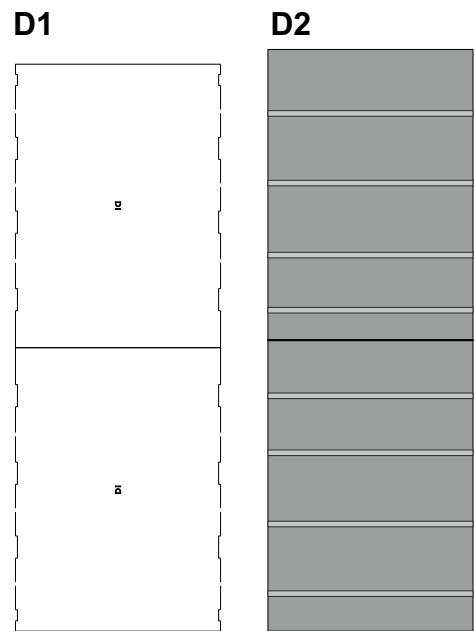

Baugruppe G / Assembly group G

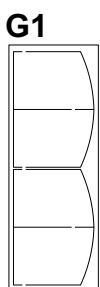

Scharniere / Hinges

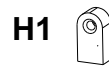

2. Montage / Mounting

①

Kleben Sie die Scharnierteile H1 in die Ausschnitte der Wand A1.
Glue the hinge parts H1 into the grooves of wall A1.

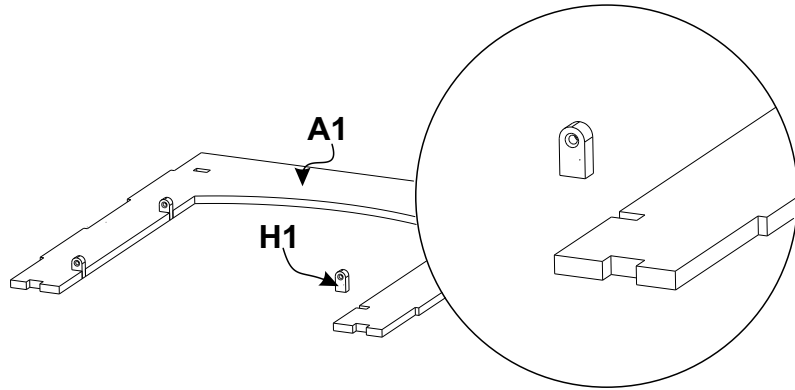

②

Setzen Sie die vormontierten Wände mit einer leichten Drehung in die Schlitz von Bauteil A1/B und verkleben diese.
Place the pre-mounted walls with a slight twist into the slots of part A1/B and fasten them with glue.

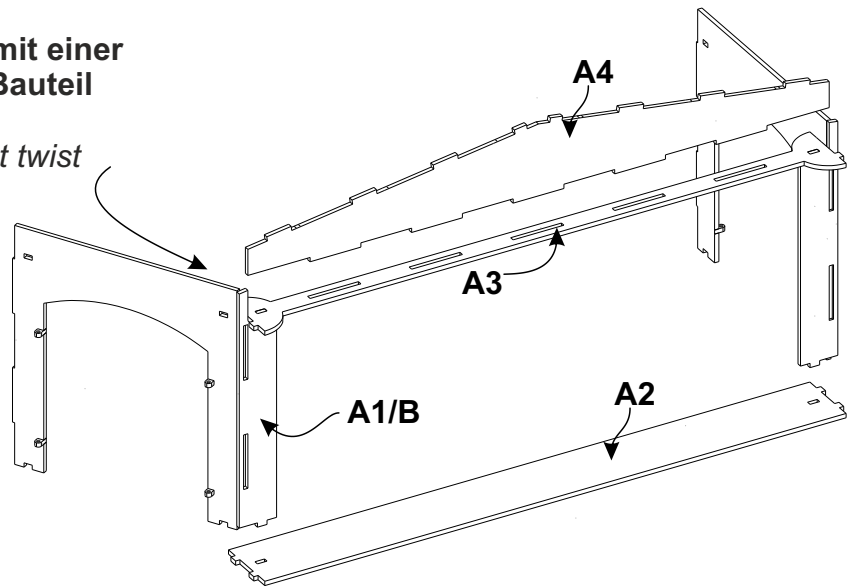

③

Die Scharniere H2 werden in die Nuten geklebt, das Glas wird in die Aussparung gelegt und mit kleinen Klebepunkten fixiert, anschließend wird der Außenrahmen C1/2 aufgeklebt.
The hinges H2 are glued into the grooves, the glass is placed in the recess and secured with small adhesive dots. Subsequently, the outer frame C1/2 is fastened with glue.
If desired, a stop strip can be cut from the element frame.

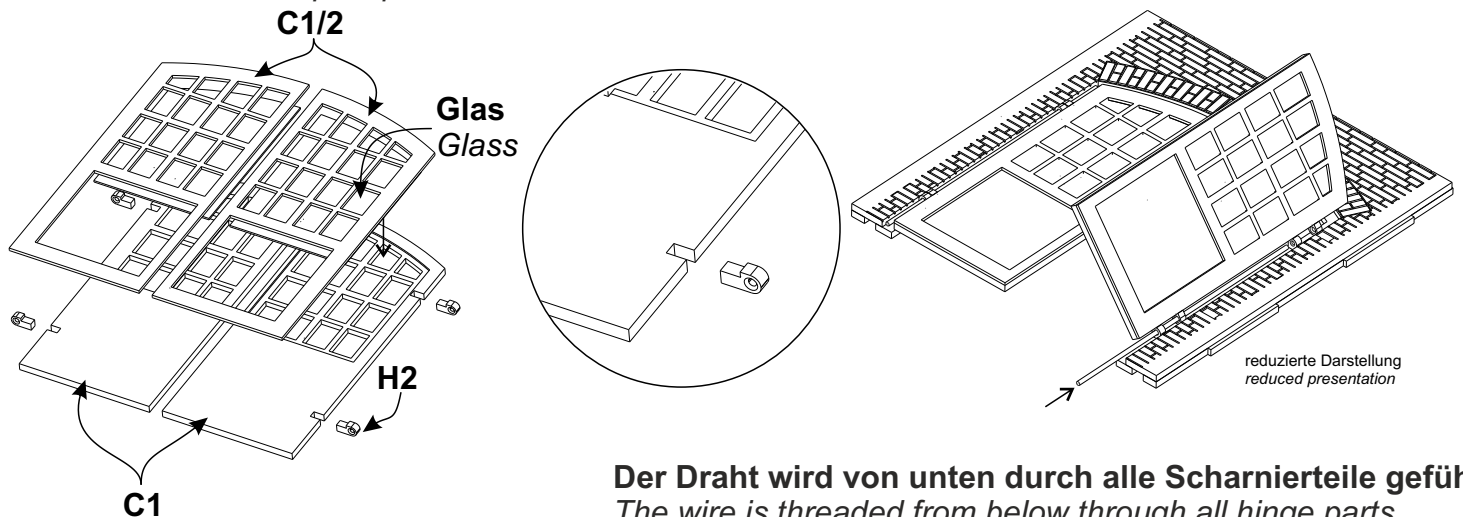

Der Draht wird von unten durch alle Scharnierteile geführt.
The wire is threaded from below through all hinge parts.